

- Betroffen : Segelflugzeug Muster: Kestrel
Kennblatt 276, alle Flugzeuge ab WNr. 25.
- Gegenstand : Bremsklappensteuerung im Flügel.
- Anlaß : Durch Versagen eines Stangenkopfes in der
Bremsklappensteuerung kam es bei einem Kestrel
zu einer Störung im Betrieb.
- Dringlichkeit : Die beschriebenen Stangenköpfe sind bis spätes-
tens 15.06.1979 auszutauschen.
- Maßnahmen
(ergänzt auf Seite 2) : Die an den Bremsklappenwinkelgetrieben ange-
lenkten Stangenköpfe in geschweißter Ausführung
gem. Zeichnung 201-56-22 sind gegen gedrehte
Stangenköpfe nach Zeichnung 401-56-23 auszu-
tauschen.
- Material : 2 Stangenköpfe gem. Zeichnung 401-56-23
2 Scheiben B 6,4 DIN 125 - St.
2 Scheiben B 6,4 DIN 9021 - St.
- Gewicht : Keine Änderung.
- Schwerpunktlage : Keine Änderung.
- Hinweise : Der Austausch der Stangenköpfe kann auf Grund
der großen Montageöffnungen im hinteren Teil
der Wurzelrippen problemlos durchgeführt wer-
den. Die Montage der neuen Gelenkköpfe ist
nach folgender Skizze durchzuführen:

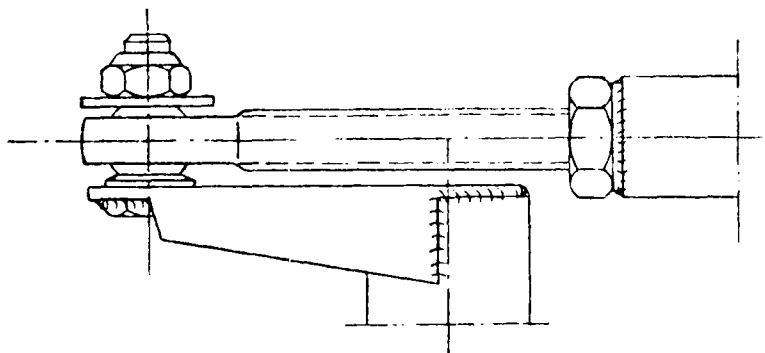

Die Stärke der Verknüpfung kann durch Ver-
änderung der Stangenkopflänge verändert werden.
Das Überkniemoment am Antriebskopf des Brems-
klappenwinkelgetriebes soll 1 daNm nicht wesent-
lich überschreiten. Als Hilfsvorrichtung zur
Messung des Überkniemoments kann die zu diesem
Zweck vorübergehend ausgebaute Bremsklappenan-
triebswelle Verwendung finden.
Die Durchführung der Maßnahme hat durch eine
sachkundige Person zu erfolgen und ist von
einem Prüfer Kl.3 im Luftfahrzeug-Bordbuch zu
bescheinigen.

Bezugsnachweis : Glasflügel, Holighaus + Hillenbrand GmbH+Co.KG
7318 Lenningen 1

Maßnahmen:
(Ergänzung)

*In das Flughandbuch auf Seite 26 "Wartung und
Pflege ist folgender Satz einzutragen:*

*Spätestens bei jeder Jahresnachprüfung ist der Gegen-
besichtig, einschließlich der Schweißnähte, mit einer 5-fach
vergrößernden Lupe auf Anrisse zu untersuchen.*

7318 Lenningen 1, den 20.02.1979

GLASFLÜGEL
Holighaus + Hillenbrand
GmbH+Co.KG

i. A. Prasser

(i.A.Prasser)

Anerkannt durch:
Luftfahrt-Bundesamt



Prasser

26. März 1979